

MANUALE USO E MANUTENZIONE IDROPRESSA LT.300-450

USER AND MAINTENANCE BOOKLET WATER PRESS LT.300-450

ANWEISUNGS-UND  
WARTUNGSHANDBUCH  
ERSATZTEILE  
WASSERPRESSE LT.300-450

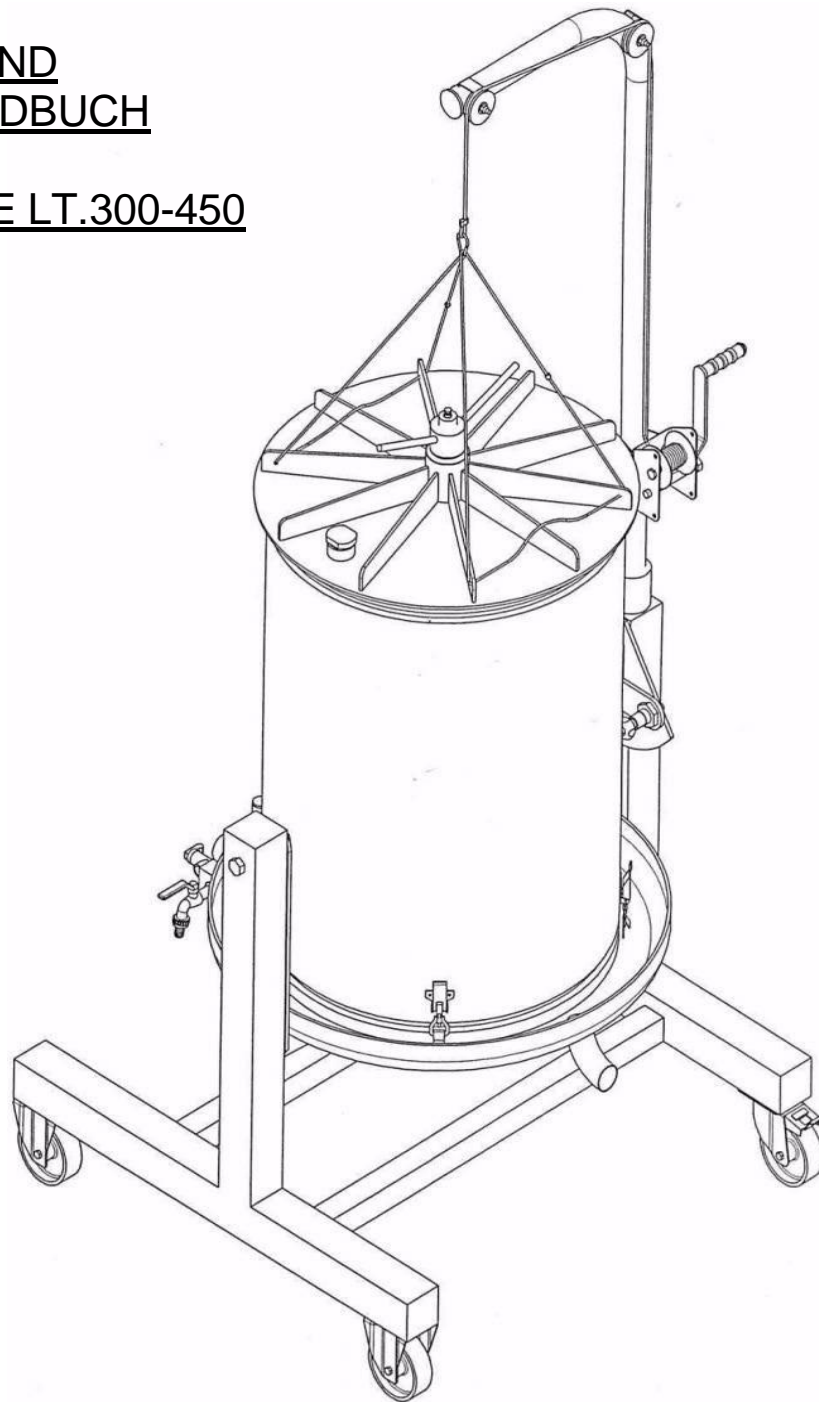

## **INDICAZIONI GENERALI**

Vi ringraziamo innanzitutto per aver acquistato un nostro prodotto.

La nostra ditta costruisce da molti anni attrezzature enologiche per la piccola e media cantina. Nel realizzare i nostri articoli, cerchiamo sempre che essi siano pratici da usare, sicuri, di qualità e durevoli nel tempo; affinché lo siano Vi preghiamo di leggere attentamente il manuale.

L'idropressa è una pressa ad acqua adatta a spremere: mele tritate, uva diraspata e altri tipi di prodotti purché privi di nocciolo o parti dure o appuntite che possano eventualmente danneggiare la membrana.

La pressatura mediante l'idropressa è un sistema recente e molto efficace che sfrutta la pressione esistente nella rete idrica di casa, che, collegata alla pressa tramite un tubo, attraverso l'albero centrale (forato internamente) manda l'acqua all'interno della membrana, facendola dilatare uniformemente verso l'esterno e comprimendo quindi il prodotto da spremere a ridosso della gabbia inox forata.

Il coperchio, la base di raccolta, la gabbia forata, l'albero centrale e la flangia esterna sono in acciaio inox AISI 304. la membrana è costruita in gomma atossica.

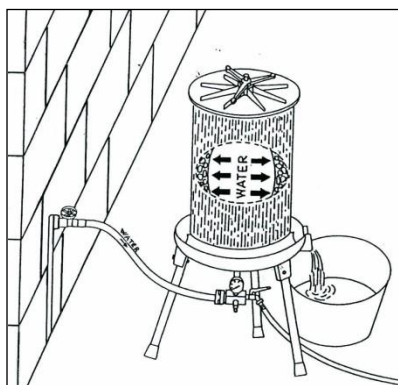

**IMPORTANTE: LA MACCHINA DEVE ESSERE USATA SOLAMENTE CON L'ACQUA. NON SI DEVE ASSOLUTAMENTE USARE ARIA O ALTRI GAS.**

In caso di scoppio della membrana o della gabbia con l'uso di aria o di altro prodotto, che non sia acqua, la Ns. Ditta, oltre a declinare ogni responsabilità, chiederà danni morali e di immagine.

## **NORME DI SICUREZZA**

Un uso improprio ed una manutenzione non conforme possono causare danni a persone o cose.

Per evitare possibili incidenti osservare attentamente le presenti norme di sicurezza.

**POSIZIONAMENTO** Avere cura di posizionare la macchina in un posto sicuro, su pavimento piano, in modo di assicurare stabilità all'idropressa durante il funzionamento.

**USO** Non permettere l'uso della idropressa a bambini e persone non autorizzate o senza le appropriate conoscenze per l'uso.

**VIETATO** **È assolutamente vietato l'uso di aria o altro gas per gonfiare la membrana di compressione.**

**VALVOLA DI SICUREZZA** È assolutamente vietato manomettere o escludere la valvola di sicurezza già tarata a 3 ATM. Nel caso venisse rotta o non dovesse più funzionare, bisognerà richiederla subito in sostituzione (prima di adoperare nuovamente l'idropressa) alla ditta costruttrice o al rivenditore autorizzato.

**AVVERTENZA** Prima di gonfiare con l'acqua la membrana: accertarsi che la gabbia sia nella sua sede, che il coperchio a sua volta sia inserito esattamente sulla gabbia e che la manovella sia ben avvitata sul coperchio.

## **ISTRUZIONI D'USO**

**PULIZIA:** È consigliabile prima di iniziare la lavorazione pulire accuratamente la gabbia forata, il coperchio, la manovella e la base.

**COLLEGAMENTO:** Allacciare il tubo dell'acqua della rete idrica al gruppo di carico (N°8) tramite il raccordo 8a. Collegare inoltre un altro tubo alla valvola di scarico (N°9) dell'idropressa.

**CARICAMENTO DEL PRODOTTO:** Svitare la manovella (N°1); agganciare il moschettone (N°2) del braccio di sostegno-coperchio alle corde (N°3) di acciaio situate sopra il coperchio (N°4); tramite il vericello (N°5) sollevare il coperchio dalla sua sede e ruotare il braccio di sostegno (N°6) verso l'esterno della macchina. Introdurre all'interno del cesto il sacco interno, piegarne uniformemente il bordo superiore all'esterno del cesto ed iniziare quindi il caricamento del prodotto in modo uniforme.

**FUNZIONAMENTO:** Una volta riempito il cesto, prendere i bordi del sacco e ripiegarli verso l'interno del cesto, a questo punto far ruotare il braccio di sostegno-coperchio al centro del cesto e tramite il vericello, posizionare il coperchio nella sua sede (sopra il cesto), staccare il moschettone dalle corde di sostegno, prendere la manovella ed avvitarla.

Aprire lo sfiato superiore (N°7) ed introdurre acqua tramite il gruppo di carico (N°8) nella membrana interna e quando uscirà acqua dallo sfiato superiore chiuderlo; ricoprire tutta l'idropressa con il sacco esterno assicurandosi che i bordi inferiori siano posti all'interno della base di raccolta, per evitare eventuali spruzzi. Da questo momento inizierà la pressatura, che sarà ultimata una volta raggiunta la pressione di 3 ATM.

A questo punto chiudere l'acqua in entrata con la valvola 8B, aspettare fino a che sia uscito tutto il prodotto, togliere il sacco esterno e aprire la valvola di scarico (N°9). Una volta scaricata tutta l'acqua dall'interno della membrana, togliere il coperchio con il procedimento prima descritto, ruotare poi il braccio sostegno-coperchio verso l'esterno, tirare il nottolino (N°10), sganciarlo dalla prima sede e far ruotare tutta l'idropressa di circa 90° finché il nottolino si incastra nella 2° sede.

Una volta che l'idropressa è in posizione orizzontale, prendere una cassetta per la raccolta del prodotto asciutto (scarto) e porla sotto la bocca del cesto, prendere il sacco interno in nylon, scuoterlo un po' ed estrarlo con tutto il prodotto dall'interno del cesto. Dopo aver estratto il sacco con la maggior parte del prodotto, pulire bene l'interno dell'idropressa e poi, tirando nuovamente il nottolino, riposizionare in verticale l'idropressa. A questo punto si potrà procedere ad un nuovo caricamento.

**GRUPPO DI CARICO CON VALVOLE DI SICUREZZA:** Nel gruppo di carico ci sono un riduttore di pressione (N°8c) e una valvola di sicurezza (N°8e): il primo impedisce l'entrata dell'acqua con una pressione superiore a 3 ATM, la seconda impedisce il superamento delle 3 ATM, scaricando la pressione superiore. Gli altri componenti del gruppo sono:

- 8a attacco rapido,
- 8b valvola a sfera 3/4 M/F,
- 8d manometro,
- 8f blocchetto,
- 9 valvola di scarico.

**MANUTENZIONE ORDINARIA:** L'idropressa non necessita di particolari manutenzioni, si raccomanda in particolar modo la pulizia e si consiglia, quando si ripone, di coprirla in modo da salvaguardarla dalla polvere.

## **IDENTIFICAZIONE COMPONENTI MACCHINA (TAV.1)**

- 1) MANOVELLA
- 2) MOSCHETTONE
- 3) CORDA ACCIAIO INOX
- 4) COPERCHIO INOX
- 5) VERICELLO
- 6) BRACCIO DI SOSTEGNO
- 7) SFIATO SUPERIORE
- 8) GRUPPO DI CARICO
- 9) VALVOLA DI SCARICO
- 10) NOTTOLINO

### **VISTA 'X'**

- 8a) ATTACCO RAPIDO SWIFT
- 8b) VALVOLA A SFERA DA 3/4 M/F
- 8c) RIDUTTORE DI PRESSIONE
- 8d) MANOMETRO
- 8e) RIDUTTORE DI PRESSIONE
- 8f) BLOCCHETTO
- 9) VALVOLA DI SCARICO

## **SOSTITUZIONE MEMBRANA (TAV.2)**

Per sostituire la membrana osservare attentamente il disegno alla fine del libretto e operare nel seguente modo: svitare il dado di bloccaggio (N°4), togliere la rondella (N°5), l'OR (N°6) e la flangia (N°7); svitare il tubo di collegamento (N°20), la curva (N°19) e il dado inferiore di bloccaggio (N°18); a questo punto si sfila l'albero (N°13) dalla base e si sostituisce la membrana.

Nel rimontare è consigliabile seguire lo schema di smontaggio, ed essere certi che le nervature della membrana siano nella sede delle flange (N°8 e N°16). Se sono rovinati sostituire gli OR (N°6-10-15).

## **LISTA ESPLOSO IDROPRESSA (TAV.3)**

<b>DIS. N.</b>	<b>DESCRIZIONE</b>	<b>Q.TA</b>
22	VALVOLA SICUREZZA 3 ATM	1
27	CHIUSURA A LEVA REGOLABILE	4
35	RUBINETTO CON PORTAGOMMA ½	1
36	MANOMETRO	1
59	GABBIA	1
60	MEMBRANA	1
61	PIASTRA SALDATA TELAIO DESTRO	1
63	FLANGIA INFERIORE	1
64	FLANGIA INTERMEDIA	1
65	FLANGIA SUPERIORE	1
67	GOMITO 1" GAS	1
68	DADO 1" GAS	1
69	DADO 1" GAS FRESATO	1
70	PULSANTE	1
71	BARILOTTO 1" GAS	1
72	BLOCCHETTO 70X70X50	1
73	VALVOLA SFIATO	1
74	RUBINETTO M/F 3/4 GAS	1
75	ATTACCO RAPIDO SWIFT 3/4 GAS	3
76	GUARNIZIONE OR Ø 50	3
77	ALBERO	1
88	COPERCHIO SALDATO INOX	1
89	BASAMENTO DI RACCOLTA INOX	1
90	RUOTA FISSA	2+2
91	RONDELLA PLASTICA FORATA Ø 18,2	1
92	VALVOLA CONTROLLO PRESSIONE	1
93	VITE TE 18X20+DADO AUTOBLOCC	2+2
94	RONDELLA PER ALBERO Ø 34X8	3
97	TELAIO	1
98	TAPPO 1-1/4" PER COPERCHIO	1

## **CONDIZIONI GENERALI DI VENDITA**

**TRASPORTO:** A carico dall'acquirente

**RECLAMI:** non si accettano reclami trascorsi otto giorni dal ricevimento della merce e non si accettano resi se non dietro nostra autorizzazione e franchi di porto.  
La merce viaggia a rischio e pericolo del cliente.

**RISERVE:** Non rispondiamo delle rotture o danni derivati da impiego od uso diversi da quelli cui la merce è destinata, né dall'uso non conforme alla sua capacità e portata.  
Sono esclusi dalla garanzia difetti e difetti dovuti al consumo di quelle parti per loro natura soggette ad usura, o nel caso in cui i pezzi resi risultino comunque smontati, manomessi o riparati fuori dalla nostra sede.

**GARANZIE:** I nostri prodotti sono accuratamente provati, collaudati e garantiti 2 anni dalla consegna.

La nostra responsabilità si limita a sostituire i pezzi che eventualmente venissero riscontrati difettosi dopo attento esame e non dovuti ad un uso improprio da parte dell'operatore e sono da eseguirsi presso la nostra sede o a domicilio del cliente, con addebito delle spese di trasporto e manodopera.

**DATI TECNICI:** Del presente libretto sono informativi e non impegnativi. La ditta si riserva il diritto di apportare modifiche alla produzione senza obbligo di preavviso.

## **GENERAL INSTRUCTIONS**

Firstly, we wish to thank you for having purchased our product.

For many years our firm has been manufacturing oenological equipment for small and medium-size wine makers.

When producing our articles, we always endeavour to make them practical to use, safe, high quality and long lasting; to ensure that they are, please read the booklet carefully.

The water press is a press suitable for pressing chopped apples, destemmed grapes and other product types, providing they have no stones or other hard or sharp parts which could damage the membrane.

Pressing with the water press is a recent and extremely efficient system which makes use of the existing pressure in the domestic water mains and which, when connected to the press by means of a pipe, delivers water through the central shaft (perforated inside) to the membrane, dilating it evenly towards the outside and consequently compressing the product to be pressed against the perforated stainless steel cage.

The lid, collection base, perforated cage, central shaft and outer flange are all made of AISI 304 stainless steel, the membrane is made of non-toxic rubber.

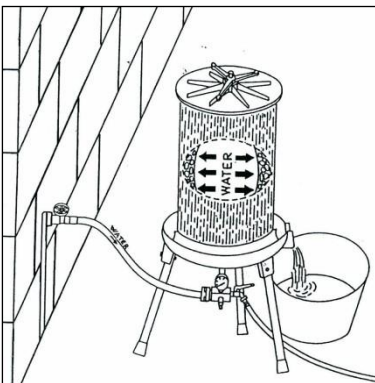

**IMPORTANT: THE MACHINE MUST ONLY BE USED WITH WATER, AND NEVER WITH AIR OR OTHER GASES.**

In the event of the membrane or cage exploding with the use of air or other products differing from water, besides declining all responsibility, our Company will also demand moral damages and damage to corporate image.

## **SAFETY STANDARDS**

Improper use and incorrect maintenance can cause damage to persons or property. To prevent possible accidents, comply strictly with these safety standards.

**POSITIONING** Make sure that the machine is positioned in a safe place, on a flat surface, to guarantee the stability of the water press during operation

**USE** Do not allow children, unauthorized persons or those without sufficient knowledge of its use to utilise the water press.

**PROHIBITION The use of air or other gases to inflate the compression membrane is strictly prohibited.**

**SAFETY VALVES** Under no circumstances must the safety valves, set in the factory to 3 Atm, be tampered with or excluded. In the event of breakage or malfunction, they must be replaced before using the water press again, and can be requested from the manufacturer or authorized dealer.

**WARNING** Before inflating the membrane with water, make sure that the cage is in its seat, that the lid is inserted accurately on the cage and that the handle is screwed down tightly on the lid.

## **INSTRUCTIONS FOR USE**

**CLEANING:** Before starting to process it is advisable to thoroughly clean the perforated cage, the lid, the handle and the base.

**CONNECTION:** Connect the water pipe of the mains supply to the loading unit (N°8) using the connection 8a. Then connect another pipe to the discharge valve (N°9) of the water press.

**LOADING THE PRODUCT:** Unscrew the handle (N°1); connect the snap hook (N°2) of the lid-supporting arm to the steel cables (N°3) located above the lid (N°4); using the winch (N°5) lift the lid from its seat and rotate the supporting arm (N°6) towards the outside of the machine. Place the inner bag inside the drum, folding the upper edge evenly on the outside of the drum and start loading the product evenly.

**OPERATION:** After filling the drum, take the edges of the bag and fold them towards the inside of the drum; then rotate the lid-supporting arm towards the centre of the drum and, using the winch, position the lid in its seat (over the drum), detach the snap hook from the supporting cable, grasp the handle and screw it down.

Open the top vent (N°7) and fill the inner membrane with water through the loading unit (N°8); close the top vent when water spills from it; cover the entire water press with the outer bag, making sure that the lower edges are positioned inside the collection base, to prevent splashing. Pressing will now begin, and terminates when the pressure reaches 3 Atm.

At this point turn off the water supply with the valve 8B, wait until all the product has been delivered, remove the outer bag and open the discharge valve (N°9). Once all the water has been discharged from inside the membrane remove the lid with the procedure described above, then turn the lid-supporting arm outwards, pull the catch (N°10), releasing it from the first seat and rotate the entire water press through about 90° until the catch engages in the second seat.

Once the water press is in the horizontal position, place a box for collection of the dry product (waste) under the mouth of the drum, take the inner nylon bag, shake it gently and remove it with all the product from inside the drum. After having removed the bag with most of the product, clean the inside of the water press thoroughly and then, pulling the catch again, return the water press to the vertical position. At this point it can be reloaded.

**LOADING UNIT WITH SAFETY VALVES:** The loading unit is provided with a pressure reducer (N°8c) and a safety valve (N°8e): the former prevents the feed of water with a pressure above 3 Atm, the latter ensures that a pressure of 3 Atm is not exceeded, by discharging excess pressure.

The other components of the unit are:

- 8a quick coupling,
- 8b ball valve 3/4 M/F,
- 8d gauge,
- 8f block,
- 9 discharge valve.

**ORDINARY MAINTENANCE:** The water press does not require special maintenance; thorough cleaning is recommended and it is advisable to cover the press when storing to protect it from dust.

### **IDENTIFICATION OF MACHINE PARTS (Tab.1)**

- 1) HANDLE
- 2) SNAP HOOK
- 3) STAINLESS STEEL CABLE
- 4) STAINLESS STEEL LID
- 5) WINCH
- 6) SUPPORTING ARM
- 7) TOP VENT
- 8) LOADING UNIT
- 9) DISCHARGE VALVE
- 10) CATCH

### **VIEW 'X'**

- 8a) SWIFT QUICK COUPLING
- 8b) BALL VALVE 3/4 M/F
- 8c) PRESSURE REDUCER
- 8d) GAUGE
- 8e) PRESSURE REDUCER
- 8f) BLOCK
- 9) DISCHARGE VALVE

## **REPLACING THE MEMBRANE (Tab.2)**

To replace the membrane carefully observe the drawing Tab.2 and perform the following operations: loosen the lock nut (N°4), remove the washer (N°5), the O-ring (N°6) and the flange (N°7); unscrew the connection pipe (N°20), the bend (N°19) and the lower lock nut (N°18); now remove the shaft (N°13) from the base and replace the membrane.

To reassembly it is advisable to follow the disassembly diagram, making sure that the ribbings of the membrane are in the seat of the flanges (N°8 and N°16). Replace the O-rings (N°6-10-15) if they are worn.

## **SPARE PARTS (Tab.3)**

<b>N°</b>	<b>DESCRIPTION</b>	<b>Q.TY</b>
22	SAFETY VALVE 3ATM	1
27	ADJUSTABLE TOGGLE LATCH	4
35	TAP WITH HOSE NIPPLE 1/2 GAS	1
36	GAUGE	1
59	CAGE	1
60	MEMBRANE	1
61	WELDED PLATE ON RIGHT FRAME	1
63	TOP FLANGE	1
64	INTERMEDIATE FLANGE	1
65	LOWER FLANGE	1
67	ELBOW 1" GAS	1
68	NUT 1" GAS	1
69	NUT 1" GAS	1
70	CATCH	1
71	CONNECTING DISTANCE PIPE 1" GAS	1
72	BLOCK 70X70X50	1
73	AIR-RELIEF VALVE 3/8" GAS	1
74	TAP M/F 3/4 GAS	1
75	QUICK COUPLING SWIFT 3/4 GAS	3
76	GASKET Ø 50	3
77	SHAFT	1
88	STAINLESS STEEL LID	1
89	COLLECTING BASE	1
90	FIXED WHEEL	2+2
91	PLASTIC WASHER Ø 18,2	1
92	PRESSURE REDUCER	1
93	SCREW TE M18X120+LOCKNUT	2+2
94	WASHER FOR SHAFT Ø 34X8 mm	3
97	FRAME	1
98	CAP 1-1/4" FOR LID	1

## **GENERAL CONDITIONS OF SALE**

**TRANSPORT:** Borne by the purchaser

**CLAIMS:** Claims are only accepted within eight days of receipt of the goods and no returns are accepted unless authorized by us and carriage free.  
Goods travel at the risk and peril of the customer.

**RESERVATIONS:** We are not responsible for breakages or damages deriving from uses differing from those for which the goods are intended, or for use that does not comply with the capacity and flow rate of the goods.

Flaws and defects caused by wear of parts naturally subject to wear, or returned parts that have been dismantled, tampered with or repaired outside our headquarters are not covered by warranty.

**WARRANTY:** Our products have been carefully tested and inspected and are guaranteed for 2 years from delivery.

Our responsibility is limited to the replacement of any parts found to be defective after careful examination and not caused by improper use by the operator and to be carried out at our headquarters or at the customer's premises charging for transport and labour costs.

**TECHNICAL DATA:** The technical data in this booklet are informative and not binding. The manufacturer reserves the right to make modifications to products without prior notice.

## **ALLGEMEINE ANMERKUNGEN**

Vorerst möchten wir uns bei Ihnen bedanken, dass Sie ein Produkt unseres Hauses erworben haben.

Unsere Firma stellt seit vielen Jahren Geräte für die Weinerzeugung für kleine und mittelgroße Weinkeller dar.

Bei der Verwirklichung unserer Artikel sind wir stets darauf bedacht, dass diese praktisch zu benutzen, sicher, von hoher Qualität und langwährig sind. Um diese Eigenschaften zu garantieren, bitten wir Sie darum, das vorliegende Handbuch aufmerksam zu lesen.

Die Hydropresse ist eine Wasserangetriebene Presse, die zum Pressen geeignet ist: zerkleinerte Äpfel, entblätterte Trauben und andere Produkte, vorausgesetzt sie sind ohne Kerne oder harte oder spitze Teile, die die Membran eventuell beschädigen können.

Das Pressen mittels der Hydropresse ist ein modernes und sehr wirkvolles System, das den im Wasserhausnetz vorhandenen Druck ausnutzt, das mittels eines Rohres an die Presse angeschlossen ist. Mittels der zentralen Welle (im Inneren gelöchert) schiebt es das Wasser ins Innere der Membran, indem es das Wasser gleichmäßig nach außen erweitert und das zu pressende Produkt dicht an das gelöcherte Inoxgitter drückt.

Der Deckel, die Sammelgrundlage, das gelöcherte Gitter, die zentrale Welle und die äußere Flansch sind aus Inoxstahl AISI 304. Die Membran besteht aus ungiftigem Gummi.

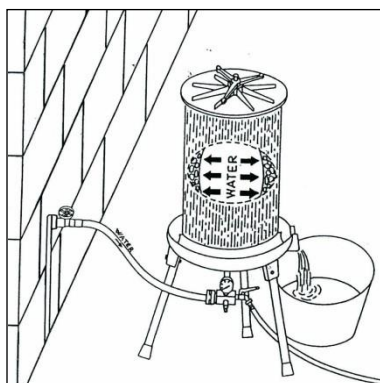

**WICHTIG: DIE MASCHINE DARF AUSSCHLIEßLICH NUR MIT WASSER BENUTZT WERDEN. AUF KEINEN FALL DARF MAN LUFT ODER ANDERE GASE BENUTZEN. ES IST STRENGSTENS VERBOTEN, DEN DRUCKREGLER UND DAS SICHERHEITSVENTIL ABZUÄNDERN, ZU ENTFERNEN ODER ZU ERSETZEN.** Im Falle eines Platzens der Membran oder des Gitters aufgrund der Verwendung von Luft oder anderen Produkten, die nicht Wasser sind, oder aufgrund von Abänderungen der Sicherheitsventile, wird unsere Firma nicht nur jegliche Verantwortung von sich weisen, sondern auch

Schadenersatz für Moral- und Imageschäden verlangen.

## **SICHERHEITSVORSCHRIFTEN**

Ein unsachgemäßer Gebrauch und eine unsachgemäße Wartung können Schäden an Personen oder Sachen verursachen.

Um eventuelle Unfälle zu vermeiden, sollte man aufmerksam die Sicherheitsvorschriften beachten.

**POSITIONIERUNG:** Man sollte darauf achten, die Maschine an einem sicheren Ort auf einem ebenen Boden zu positionieren, so dass der Hydropresse die nötige Stabilität während des Betriebes zugesichert wird.

**GEBRAUCH:** Die Hydropresse darf nicht von Kindern und Personen benutzt werden, die keine Genehmigung für den Gebrauch haben oder nicht über die nötigen Gebrauchsanleitungen informiert wurden.

**VERBOTEN:** Der Einsatz von Luft oder anderen Gasen zum Aufblasen der Verdichtungsmembran ist strengstens verboten.

**SICHERHEITS-VENTILE:** Es ist strengstens verboten, die bereits auf 3 ATM geeichte Sicherheitsventile abzuändern oder zu beseitigen. Im Falle, dass diese kaputt gehen oder nicht mehr funktionieren sollten, muss man sich sofort (noch bevor man erneut mit der Hydropresse zu arbeiten beginnt) an die Herstellerfirma oder an einen autorisierten Wiederverkäufer wenden, um neue zu bestellen, sonst verfällt die Garantie und unsere Verantwortung für eventuelle Schäden an Sachen und Personen.

**WARNUNG:** Bevor man die Membran mit Wasser aufbläht muss man sich vergewissern, dass sowohl das Gitter in seinem Sitz als auch der Deckel genau auf dem Gitter eingefügt sind und dass die Kurbel gut auf dem Deckel angeschraubt ist.

## **GEBRAUCHSANLEITUNGEN**

**REINIGUNG:** Man sollte das gelöcherte Gitter, den Deckel, die Kurbel und die Grundlage vor der Verarbeitung sorgfältig reinigen.

**ANSCHLUSS:** Das Wasserrohr des Hydronetzes an die Ladegruppe (Nr. 4) mittels des Anschlussstückes (Nr. 4a) anschließen. Außerdem ein anderes Rohr an das Ablassventil (Nr. 5) der Hydropresse anschließen.

**LADUNG DES PRODUKTES:** Die Kurbel (Nr. 1) ausdrehen; den Karabinerhaken (Nr. 2) des Stütz-Deckel-Arms an die Stahlschnüre (Nr. 3) hängen, die sich über dem Deckel (Nr. 4) befinden; mittels des Spills (Nr.5) den Deckel von seinem Sitz entfernen und den Stützarm (Nr. 6) Richtung außen der Maschine drehen. Den inneren Sack ins Innere des Korbes einführen, den oberen Rand des Sackes gleichmäßig nach außen biegen und dann mit der gleichmäßigen Ladung des Produktes beginnen.

**BETRIEB:** Sobald der Korb voll ist, muss man die Ränder des Sackes erneut zum Inneren des Korbes hin biegen, den Stütz-Deckel-Arm dann im Mittelpunkt des Korbes zum Drehen bringen und mittels des Spills den Deckel in seinen Sitz positionieren (über dem Korb), den Karabinerhaken von den Stützschnüren entfernen, die Kurbel zur Hand nehmen und diese wieder fest zudrehen.

Das obere Entlüftungsventil (Nr. 7) öffnen und mittels der Ladegruppe (Nr. 8) Wasser in die interne Membran einfüllen und wenn das Wasser aus dem oberen Entlüftungsventil läuft, dieses schließen; die ganze Hydropresse mit dem äußeren Sack bedecken, indem man sich vergewissert, dass sich die unteren Ränder im Inneren des Sammelbehälters befinden, um eventuelle Spritzer zu vermeiden. Von diesem Moment an beginnt die Pressung, die erst dann beendet ist, wenn der Druck einen Wert von 3 ATM erreicht hat.

An diesem Punkt das Wasser im Eingang mit dem Ventil 8B schließen und warten, bis das ganze Produkt draußen ist, schließlich den äußeren Sack entfernen und das Ablassventil (Nr. 9) öffnen. Sobald das ganze Wasser aus dem Inneren der Membran herausgelaufen ist, den Deckel auf die vorher beschriebene Art und Weise entfernen, den Stütz-Deckel-Arm schließlich nach außen drehen, an der Sperrklinke (Nr. 10) ziehen, diese von ihrem ersten Sitz ausschrauben und die ganze Hydropresse auf etwa 90° drehen, bis sich die Sperrklinke im 2. Sitz hängen bleibt.

Sobald sich die Hydropresse in einer waagerechten Position befindet, einen Behälter für die Einsammlung des trockenen (ausgesonderten) Produktes zur Hand nehmen und diesen unter die Öffnung des Korbes halten, den inneren Nylonsack zur Hand nehmen, diesen ein bisschen schütteln und ihn schließlich mit dem ganzen Produkt aus dem Inneren des Korbes herausziehen. Nachdem man den Sack mit dem größten Anteils des Produktes herausgezogen hat, das Innere der Hydropresse sorgfältig reinigen und diese schließlich wieder in die senkrechte Position bringen, indem man erneut an der Sperrklinke zieht. Nun kann man mit einer neuen Ladung beginnen.

**LADEGRUPPE MIT SICHERHEITSVENTIL:** In der Ladegruppe gibt es einen Druckminderventil (Nr. 8c) und ein Sicherheitsventil (Nr. 8e): das erste verhindert den Eintritt des Wassers mit einem Druck über 3 ATM, das zweite verhindert die Überschreitung des Wertes von 3 ATM, indem es den überschüssigen Druck beseitigt. Weitere Komponenten der Gruppe sind:

- 8a Schnellanschluss,
- 8b Kugelventil 3/4 M/F,
- 8d Manometer,
- 8f Endmaß,
- 9 Ablassventil.

**NORMALE WARTUNG:** Die Hydropresse benötigt keine besonderen Wartungen, man sollte besonders auf die Reinigung achten und es wird empfohlen, die Presse, soweit sie nicht benutzt wird, abzudecken, um sie vor Staub zu schützen.

## **IDENTIFIZIERUNG DER MASCHINENKOMPONENTEN (Tav.1)**

- 1) KURBEL
- 2) KARABINERHAKEN
- 3) SCHNUR AUS INOX-STAHL
- 4) DECKEL AUS INOX
- 5) SPILL
- 6) STÜTZARM
- 7) OBERES ENTLÜFTUNGSVENTIL
- 8) LADEGRUPPE
- 9) ABLASSVENTIL
- 10) SPERRKLINKE

### **ANSICHT 'X'**

- 8a) SCHNELLANSCHLUSS SWIFT
- 8b) KUGELVENTIL VON 3/4 M/F
- 8c) DRUCKMINDERVENTIL
- 8d) MANOMETER
- 8e) DRUCKMINDERVENTIL
- 8f) ENDMASS
- 9) ABLASSVENTIL

## **AUSWECHSLUNG DER MEMBRAN (Tav.2)**

Um die Membran auszuwechseln muss man das Bild Tav.2 sorgfältig beachten und folgendermaßen vorgehen: die Sperrmutter (Nr. 4) losschrauben, die Unterlegscheibe (Nr. 5), den OR-Ring (Nr. 6) und die Flansch (Nr. 7) entfernen; das Anschlussrohr (Nr. 20) , die Kurve (Nr. 19) und die untere Sperrmutter (Nr. 18) losschrauben; an diesem Punkt die Welle (Nr. 13) von der Grundlage herausziehen und die Membran auswechseln.

Beim erneuten Montieren sollte man das Auseinanderbauschema beachten und sicher sein, dass sich die Rippen der Membran im Sitz der Flansch (Nr. 8 und Nr. 16) befinden. Falls diese beschädigt sein sollten, muss man die OR-Ringe (Nr. 6-10-15) auswechseln.

### **ERSATZTEILE (Tav.3)**

<b>ZEICHN.</b>	<b>BESCHREIBUNG</b>	<b>MENGE</b>
00022	SICHERHEITSVENTIL 3 ATM	1
00027	VERSCHLUSS MIT REGULIERBAREM HEBEL	4
00035	WASSERHAHN MIT GUMMITÜR VON 1/2gas	1
00036	MANOMETER	1
00059	KALANDRIERTES UND EFUTTERTES GITTER	1
00060	MEMBRAN	1
00061	GESCHWEISSTE PLATTE AUF RECHTEM GESTELL	1
00063	UNTERE FLANSCH	1
00064	MITTLERE FLANSCH	1
00065	OBERE FLANSCH	1
00067	WINKELSTÜCK 1 "GAS	1
00068	MUTTER 461 "GAS	1
00069	MUTTER 46 1"GAS GEFRAST	1
00070	DRUCKKNOPF	1
00071	FASS 1"GAS	1
00072	ENDMASS 70x70x50	1
00073	ENTLÜFTUNGSVENTIL VON 3/8GAS	1
00074	WASSERHAHN M/F VON 3/4 GAS	1
00075	SCHNELLANSCHLUSS SWIFT VON 3/4 GAS	3
00076	OR-DICHTUNG D.50	3
00077	WELLE	1
00088	INOX-GESCHWEISSTER DECKEL	1
00089	GESCHWEISSTE SAMMELPLATTE	1
00090	FESTES UND ANGELENKTES RAD	2+2
00091	GELÖCHERTE PLASTIKUNTERLEGSCHIEBE MIT	1
00092	VENTIL ZUR DRUCKKONTROLLE	1
00093	SCHRAUBE TE M 1 8x1 20+SELBSTBLOCK. MUTTER	2+2
00094	UNTERLEGSCHIEBE FÜR WELLE D.34 Sp.8	3
00097	GESCHWEISSTES GESTELL	1
00098	VERSCHLUSS 1"1/4 FÜR DECKEL	1

## **ALLGEMEINE VERKAUFSBEDINGUNGEN**

**TRANSPORT:** Zu Lasten des Käufers

**REKLAMATIONEN:** es werden keine Reklamationen angenommen, die nach acht Tagen nach Erhalt der Ware eintreffen und es werden keine Warenrücksendungen angenommen, falls nicht ausdrücklich von uns genehmigt und falls nicht frankiert.

Die Ware wird auf Risiko und auf Gefahr des Kunden geliefert.

**VORBEHALT:** Wir haften nicht für Brüche oder Schäden, die durch einen unsachgemäßen Gebrauch verursacht wurden, die von dem im Handbuch aufgeführten abweichen oder dessen Gebrauch von seiner Leistung her nicht konform ist.

Von der Garantie ausgeschlossen sind Mängel und Defekte, die durch die normale Abnutzung der Teile verursacht wurden oder falls die Teile auseinandergebaut, verändert oder außerhalb unseres Sitzes repariert wurden.

**GARANTIE:** Unsere Produkte sind sorgfältig getestet und geprüft worden und sind für 2 Jahre nach Lieferung auf Garantie.

Unsere Haftung begrenzt sich darauf, die Teile, die sich nach sorgfältiger Prüfung als fehlerhaft herausstellen sollten, zu ersetzen, soweit die Beschädigungen nicht durch einen unsachgemäßen Gebrauch seitens des Bedieners verursacht wurden. Die Reparaturen sind in unserem Sitz oder bei unserem Kunden durchzuführen, jedoch werden die Kosten für den Transport und die Arbeitskraft zu Lasten des Kunden gehen.

**TECHNISCHE ANGABEN:** Die technischen Angaben dieses Handbuches dienen nur der Information und sind nicht verbindlich. Die Firma behält sich jegliches Recht vor, Änderungen vorzunehmen, ohne diese im voraus anzukündigen.

TAV. 1

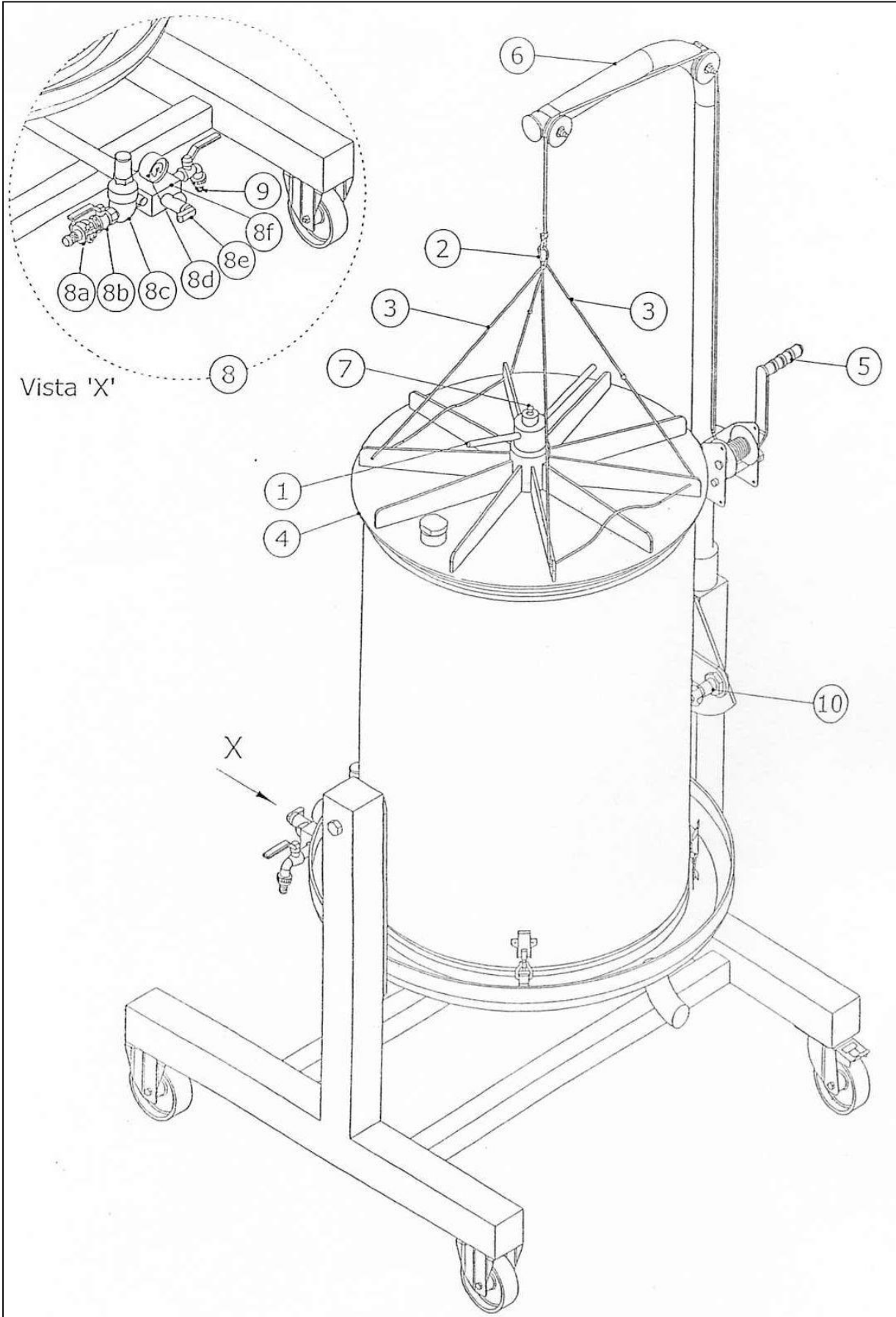

TAV.2

